

## Að breyta snúningsátt glussadælu og –mótors

Mikilvægt er að hreinsa dæluna/mótorinn vel að utan áður en hún er opnuð

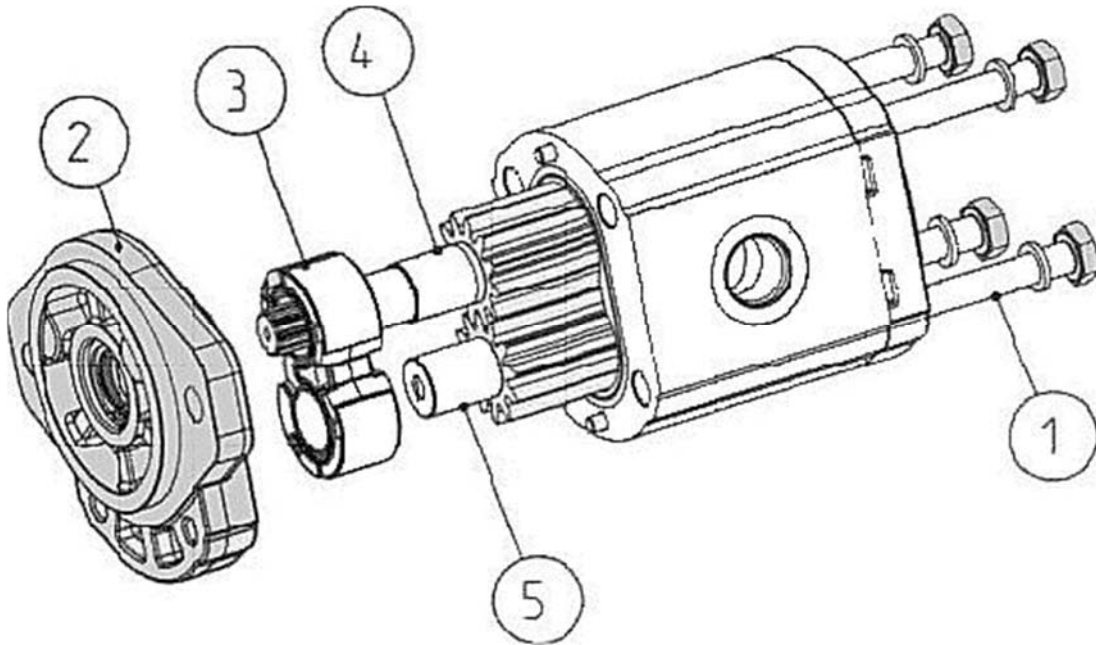

1. Losið og fjarlægið stagbolta (1).
2. Hyljið eða verjið hvassar brúnir á drifásnum t.d. með límbandi og berið hreina koppafeiti á ásinn til að verja áspéttið fyrir skemmdum þegar framhluti hússins er dregið fram af ásnum.
3. Fjarlægið framhluta dæluhússins (2) með því að draga hann beint fram af ásnum. Ef framstykkið situr fast við húsið er ráð að banka á brúnir þess með mjúkum hamri þar til það hrekkur laust. Gætið þess að aðrir lausir hlutar dæluhússins sitji eftir þegar framstykkið er dregið af.
4. Losið um drifásinn (4) til greiða fyrir losun á innri framhluta (3). Dragið síðan drifásinn út úr dæluhúsinu. Gætið þess að rispa ekki innveggi dæluhússins.
5. Fjarlægið fríásinn (5) úr dæluhúsinu og varist að það snúist á leiðinni út.
6. Setjið fríásinn (5) í hólfið þar sem drifásinn (4) var áður.
7. Setjið drifásinn (4) í hólfið það sem fríásinn(5) var áður.
8. Rennið innri framhluta (3) uppá báða ásendana þannig að hann liggi rétt og þétt upp að tannhjólunum.
9. Þurrkið vel af samsetningarflötum framhluta (2) og dæluhúss og tryggið þannig að húshlutarnir falli rétt og vel hvor að öðrum.

10. Snúið framhluta dæluhússins (2) í 180° um drifásinn og rennið honum síðan eftir drifásnum að húsinu.
11. Komið stagboltunum (1) fyrir á sínum stað ásamt tilheyrandi skinum, og herðið síðan saman í krossmynstri. **Hersla fyrir steypujárnslok og –hús er 70 Nm en fyrir álhús eða –lok er 45 Nm.**
12. Eftir samsetningu skal taka gætilega m drifásinn (4) með töng og ganga úr skugga um að hann snúist hnökralaust og án verulegrar þvingunar. Sitji hann fastur eða ef þvingun er á honum verður að finna orsökina og lagfæra áður en dælan er tekin í notkun.

Núna á dælan að vera tilbúin til notkunar með breyttri snúningsátt. Það er mjög góð regla að merkja dæluna eftir breytingu þannig að greinilega sjáist á henni að henni hefur verið breytt.

Dæmi Casappa dælur:

CASAPPA PLP.20.25D (D merkir réttsælis)

CASAPPA PLP.20.25S (S merkir rangsælis)

